



RSS 514

RAUPENMOBILE GROBSIEBANLAGE

Aufgabetrichter 7,2 m³

Siebfläche 4,3 x 1,5 m

Gewicht 27,5 t

EFFIZIENTE
SIEBTECHNOLOGIE

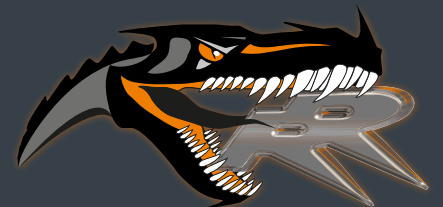

Rockster Austria International GmbH | Matzelsdorf 72, 4212 Neumarkt i.M., Austria
Tel.: +43 720 70 1212 | office@rockster.at | www.rockster.at



ROCKSTER[®]



RAUPENMOBILE GROBSIEBANLAGE

RSS514

**HOCHEFFIZIENT.
ROBUST.
MAXIMALE LEISTUNG.**



3 genaue Endfraktionen

ENTWORFEN FÜR EINE VIELZAHL VON ANWENDUNGEN & HÖCHSTE DURCHSATZLEISTUNGEN

Die Grobsiebanlage RSS514 kann zur Trennung von Bauschutt, Asphalt, Beton, Ziegel, Kohle, Metall, Mutterboden, Kompost und Naturstein eingesetzt werden.

CHARAKTERISTIKEN & VORTEILE

- › Kurze Rüstzeit
- › Einfache Bedienung
- › Geringe Aufgabehöhe
- › Robuste Stahlkonstruktion
- › Klappbarer Bunkereingang für direkte Brecherbeschickung
- › Optimale Transportabmessungen
- › Siebbox hydraulisch anhebbar für einfachen Siebelagswechsel
- › Hydraulisch klappbare Bunkerwände als Serienausstattung
- › Hydraulisch klappbare Austragsbänder
- › Einfacher Zugang zum Motorraum
- › Arbeitsbühne für Siebbox

Anwendungsmöglichkeiten

- › als Einzelmaschine zur Erstellung von 3 Endfraktionen
- › als Vorsiebanlage vor dem Brecher zur Erstellung von 2 zusätzlichen definierten Fraktionen, die Separation von Feinteilen dient als Verschleißschutz und erhöht die Brecherleistung
- › als Nachsiebeinheit nach dem Brecher zur Aufteilung des Brecherproduktes in 3 Endfraktionen

LEISTUNG	
Max. Aufgabegröße:	500 mm
Durchsatzleistung:	bis zu 375 t/h

AUFGABETRICHTER	
Breite:	2,70 m
Länge:	3,70
Max. Volumen:	7,2 m ³

SIEBFLÄCHE (beide Decks)	
Länge:	4,30 m
Breite:	1,52 m
Winkel:	15 - 19°
Siebdecks:	nach Kundenwunsch

AUFGABEBAND	
Breite:	1200 mm
Typ:	Bandaufgeber
Geschwindigkeit:	variabel

RECHTES SEITENBAND, FEINKORN	
Breite:	800 mm
Abwurfhöhe:	3,80 m
Geschwindigkeit:	variabel

LINKES SEITENBAND; MITTLERE KÖRNUNG	
Breite:	800 mm
Abwurfhöhe:	~3,60 m
Geschwindigkeit:	variabel

ÜBERKORNBAND	
Breite:	1200 mm
Abwurfhöhe:	~3,40 m
Geschwindigkeit:	variabel

SAMMELBAND	
Breite:	1200 mm
Geschwindigkeit:	konstant

RAUPENFAHRWERK	
Breite:	400 mm
Geschwindigkeit:	1 km/h

PLATTENBANDAUFGEBER	
Breite:	1200 mm
Typ:	Plattenband
Geschwindigkeit:	variabel

ANTRIEB	
STAGE IIIA	CAT 4.4 - 75kW oder JCB444 DieselMAX 85kW
STAGE V	JCB444 EcoMax 93kW
Dieseltank:	390L
Hydrauliktank:	450L

OPTIONEN

- Oberes Deck: Maschensieb, Plattenrost, Fingersieb, Lochblech
- Funkfernbedienung
- Plattenbandaufgeber



Arbeitsabmessungen

Länge:	13,60 m
Breite:	13,90 m
Höhe:	4,40 m

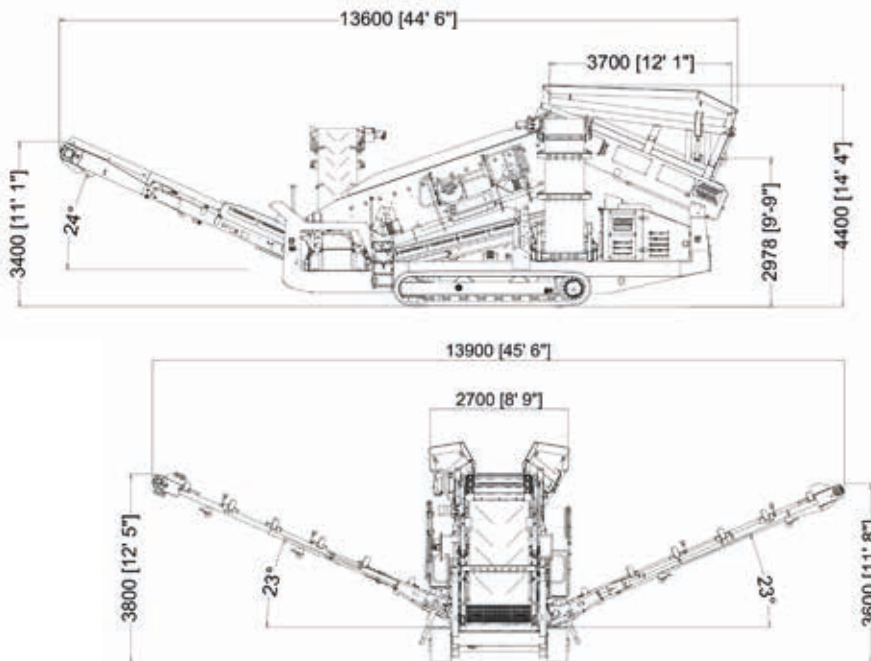

Transportabmessungen

Länge:	13,60 m
Breite:	3,00 m
Höhe:	3,40 m
Gewicht mit Plattenbandaufgeber:	27,5 t
Gewicht mit Bandaufgeber:	24,3 t

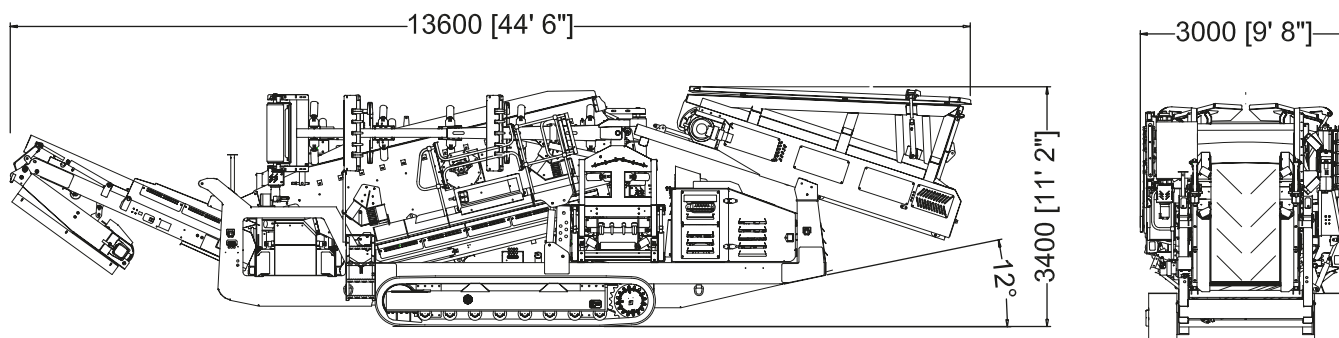

ALLGEMEINE INFORMATIONEN



**HOHE & KONSTANTE
LEISTUNG**

**ERHÖHTE
MOBILITÄT**

**LANGFRISTIGE
ZUVERLÄSSLICHKEIT**

**MAXIMALE
FLEXIBILITÄT**

**HYDROSTATISCHER
ANTRIEB**

**EINFACHE
BEDIENUNG**

**KLIMA-
SCHÜTZEND**

Rockster Austria International GmbH ist ein österreichischer Hersteller mit langjähriger Erfahrung und umfassendem Know-How in der Aufbereitungs- und Recyclingindustrie. Das Produktangebot fokussiert sich auf raupenmobile Prall- und Backenbrecher, Siebanlagen sowie Aufgabe- und Haldenbänder.

„Unsere Anlagen werden für rentables Recycling und effiziente Aufbereitung von Asphalt, Beton und Bauschutt, sowie für die effektive Verarbeitung von Naturstein eingesetzt. Mit Innovationen, wie dem originalen

DUPLEX-System oder dem doppel funktionalen Rückführ-/Haldenband, demonstrieren wir wiederholt unseren fortschrittlichen Ansatz zur Verbesserung und Entwicklung effizienterer Recycling- und Aufbereitungsmethoden.

Rockster-Maschinen werden weltweit in mehr als 50 Länder verkauft. Unser Vertriebspartnernetzwerk garantiert das ideale Paket aus Produkt und Service vor Ort, um den täglichen Erfolg unseren Kunden zu unterstützen und zu sichern.



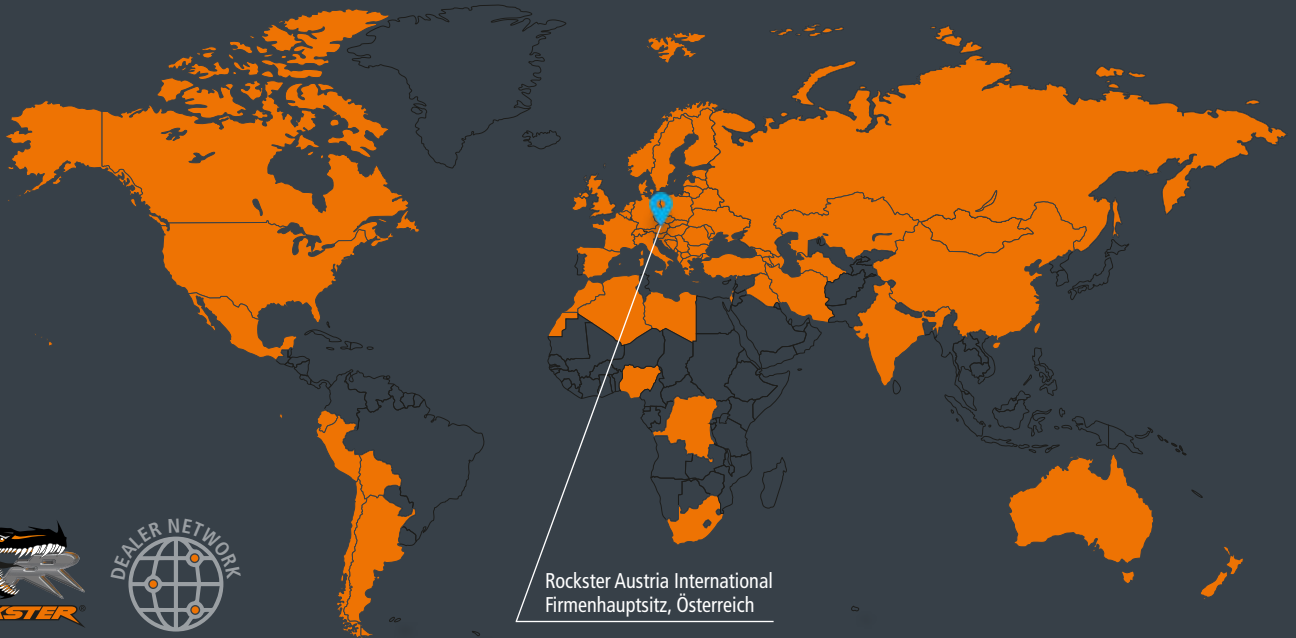

Rockster Austria International
Firmensitz, Österreich

WELTWEIT IN MEHR ALS 50 LÄNDER VERKAUFT.

**EFFIZIENTE
SIEBTECHNOLOGIE**

Rockster Austria International GmbH | Matzelsdorf 72, 4212 Neumarkt i.M., Austria
Tel.: +43 720 70 1212 | office@rockster.at | www.rockster.at



Ferner behalten wir uns vor, jederzeit Angaben und Inhalte zu ändern.